

Sperrventil

Entsperrbares Rückschlagventil

$Q_{\max} = 120 \text{ l/min}$, $p_{\max} = 350 \text{ bar}$

Kegelausführung, hydraulische Betätigung

Typenreihe: SRE-_-10-...

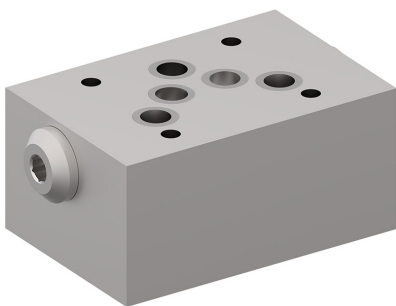

- Zwischenplattenventil
- Lochbild nach ISO 4401-05-04
- Aussenteile der Einschraubventile mit Zink-Nickel-Beschichtung nach DIN EN ISO 19598
- Zwischenplatte mit temporärem Korrosionsschutz
- Höhenverkettbare Ventilelemente
- Hohe Flexibilität durch die Möglichkeit unterschiedlicher Kombinationen

Beschreibung

Die hydraulisch entsperrbaren Rückschlagventile der Typenreihe SRE..., sind Zwischenplattenventile der NG10 mit Lochbild nach ISO 4401-05-04. Die Sperrfunktion wird durch einen Steuerdruck von der Gegenseite aufgehoben. Durch zweistufigen Aufbau mit Voröffnung werden Schaltschläge beim Entspannen des

Druckvolumens vermieden. Es stehen unterschiedliche Ausführungen zur Verfügung. Eingesetzt werden diese Ventile vorwiegend in mobilen und stationären Anwendungen und verleihen hohe Flexibilität für höhenverkettbare Systemlösungen. Für den Einbau ist das Kapitel zugehörige Datenblätter zu beachten.

Sinnbild

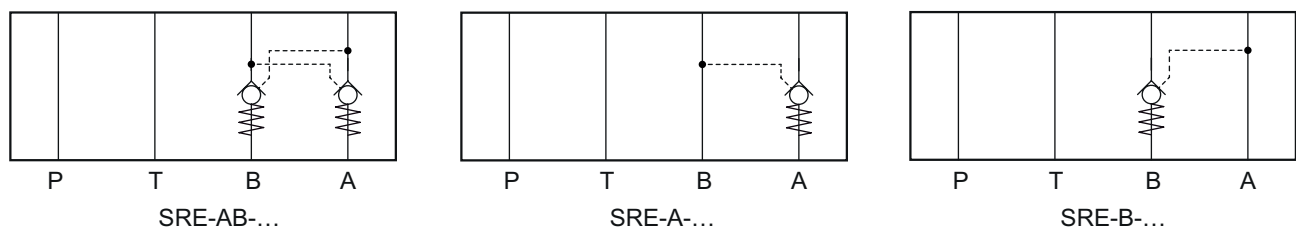

Technische Daten

Allgemeine Kenngrößen	Bezeichnung, Wert, Einheit
Funktionsgruppe	Sperrventil
Funktion	Entsperrbares Rückschlagventil
Bauform	Zwischenplattenventil
Ansteuerung	hydraulische Betätigung
Merkmal	Kegelausführung
Baugröße	NG 10
Einbaulage	beliebig
Masse	3,10 kg
Lochbild nach	ISO 4401-05-04
Minimale Umgebungstemperatur	- 30 °C
Maximale Umgebungstemperatur	+ 80 °C
Oberflächenschutz	Aussenteile der Einschraubventile mit Zink-Nickel-Beschichtung nach DIN EN ISO 19598
Oberflächenschutz	Zwischenplatte mit temporärem Korrosionsschutz
Dichtungsmaterial	siehe Bestellangaben
Dichtsatz Bestellnummer	NBR: DS-033-N / FKM: DS-033-V

Hydraulische Kenngrößen	Bezeichnung, Wert, Einheit
Maximaler Betriebsdruck	350 bar
Maximaler Volumenstrom	120 l/min
Volumenstromrichtung	siehe Sinnbild
Druckflüssigkeit	Mineralöl HL und HLP nach DIN 51 524; weitere Druckflüssigkeiten auf Anfrage!
Minimale Druckflüssigkeitstemperatur	- 30 °C
Maximale Druckflüssigkeitstemperatur	+ 80 °C
Viskositätsbereich	10 ... 650 mm ² /s (cSt)
Empfohlener Viskositätsbereich	15 ... 250 mm ² /s (cSt)
Geometrisches Öffnungsdruckverhältnis	1:6
Öffnungsdruck	1,5 / 2,5 / 7,0 bar





Kennlinien

gemessen mit Ölviskosität 33,0 mm²/s (cSt)

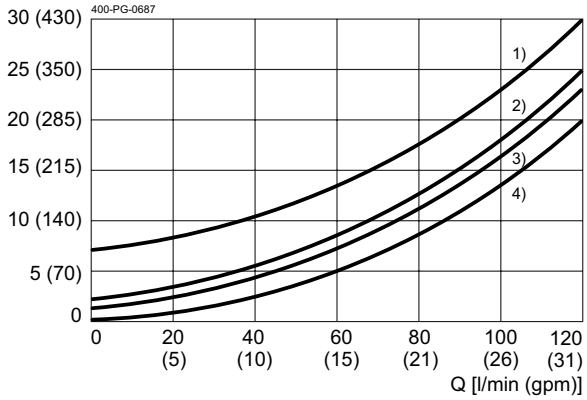
$\Delta p = f(Q)$ Druckverlust-Volumenstrom

$\Delta p = [\text{bar (psi)}]$



- 1) Version 7,0 bar  Freier Durchfluss über Rückschlagventil/free flow direction
- 2) Version 2,5 bar  Freier Durchfluss über Rückschlagventil/free flow direction
- 3) Version 1,5 bar  Freier Durchfluss über Rückschlagventil/free flow direction
- 4)  Entsperrter Durchfluss gegen Rückschlagventil/pilot open reverse flow direction

Abmessungen, Schnittbild

Beispiel für die Masseinheit:
Example for the dimensional units:

0.79 = 0.79 mm millimeter
(.031) = 0.031" inch

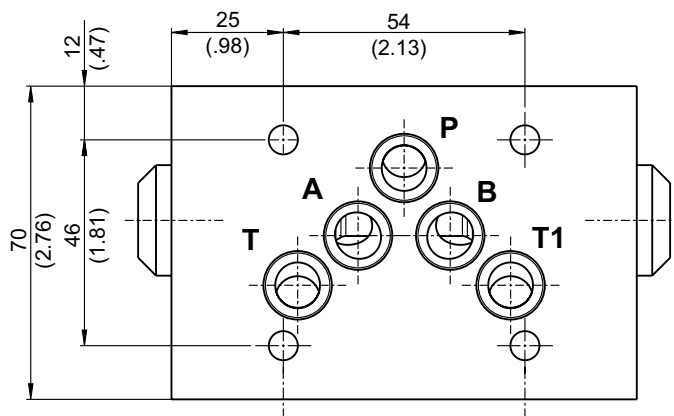
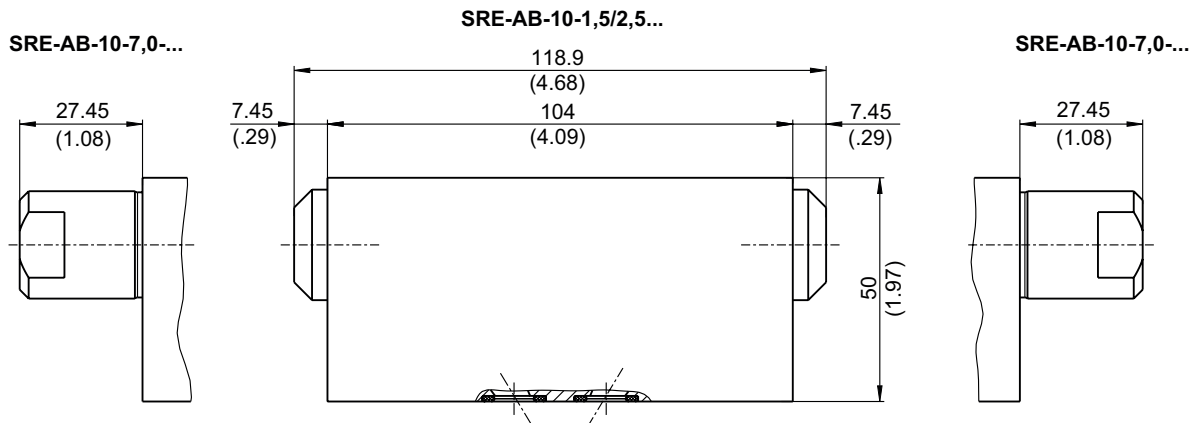
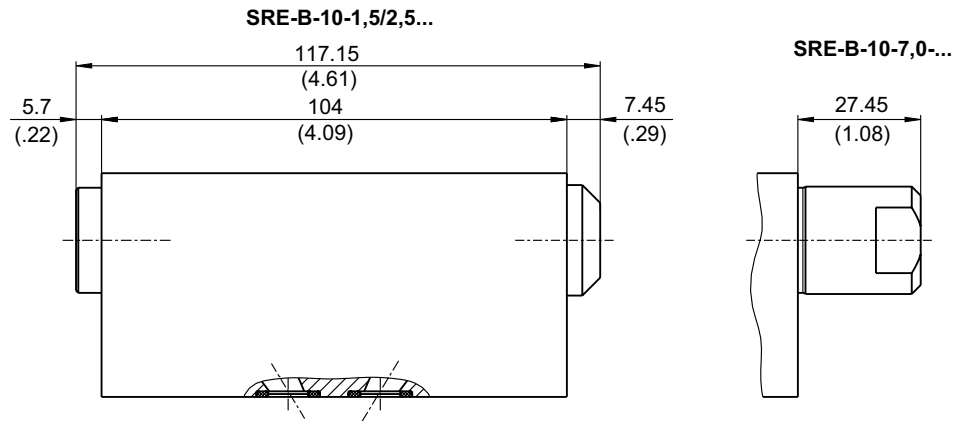
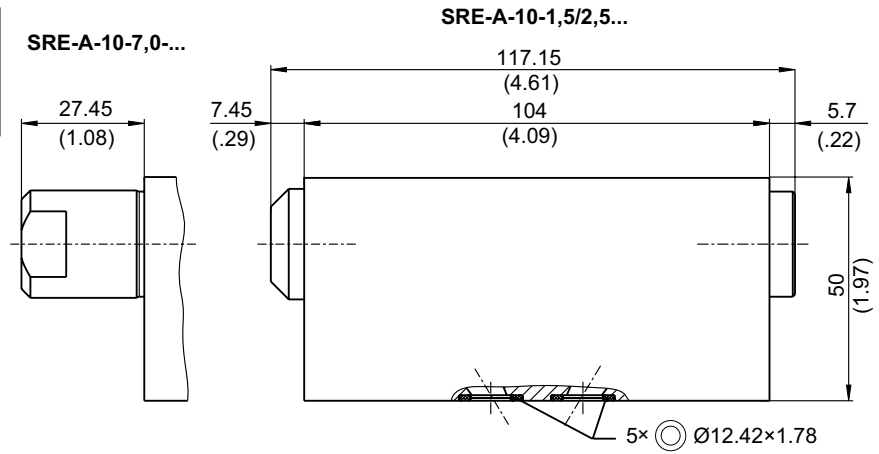

Montagehinweise



ACHTUNG!

Wartungsarbeiten dürfen nur durch Fachpersonal mit mechanischen Kenntnissen ausgeführt werden. Grundsätzlich dürfen nur die Dichtungselemente ersetzt oder kontrolliert werden. Bei Dichtungswechsel ist darauf zu achten, dass die Dichtungen gut eingeölt oder eingefettet montiert werden.

Bestellangaben

z. B. **S** **RE** - **AB** - **10** - **1,5** - **_** - **N** **A** **1**

S = Zwischenplattenventil (Sandwichbauart)

RE = Rückschlagventil entsperbar

A = Funktion in A

B = Funktion in B

AB = Funktion in A und B

10 = Nenngrosse 10

1,5 = Öffnungsdruck 1,5 bar (Standard)

2,5 = Öffnungsdruck 2,5 bar (auf Anfrage)

7,0 = Öffnungsdruck 7,0 bar (auf Anfrage)

(ohne) = Temporärer Korrosionsschutz (Standard)

BZN = Beschichtung ZnNi (auf Anfrage)

N = NBR (Nitril-Butadien-Kautschuk / BUNA) Dichtungen (Standard)

V = FKM (Fluor-Kautschuk / VITON) Dichtungen
(Spezial-Dichtungen nach Rücksprache)

A...Q = Standard-Ausführung nach gültigen Datenblättern

Z...R = Spezial-Ausführung nach Rücksprache

1...9 = Technischer Stand (bei Bestellung weglassen)

Zugehörige Datenblätter

Referenz	Beschreibung
400-P-050101	Lochbild ISO 05 (NG 10) nach ISO 4401-05-04

info.ch@bucherhydraulics.com

www.bucherhydraulics.com

© 2022 durch Bucher Hydraulics AG Frutigen, 3714 Frutigen, Schweiz

Alle Rechte vorbehalten.

Die angegebenen Daten dienen allein der Produktbeschreibung und sind nicht als zugesicherte Eigenschaften im rechtlichen Sinne zu verstehen. Die Angaben entbinden den Anwender nicht von eigenen Beurteilungen und Prüfungen. Auf Grund kontinuierlicher Verbesserungen der Produkte, sind Änderungen der in diesem Katalog gemachten Produktspezifikationen vorbehalten.