

Druckventil

Druckfolgeventil

$Q_{\max} = 140 \text{ l/min}$, $p_{\max} = 350 \text{ bar}$
vorgesteuert, Schieberkolbenausführung, mechanisch einstellbar
Typenreihe: DVPA-3D-10-...

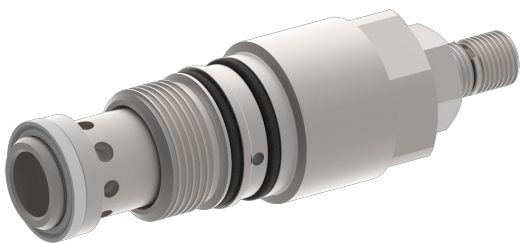

- Einschraubventil
- Für Bohrungsform DD
- Alle Aussenteile mit Zink-Nickel-Beschichtung nach DIN EN ISO 19598
- Einbau in Gewindeanschlusskörper Typ DDY-12
- Der externe Öl Ablauf ermöglicht eine Druckeinstellung welche nicht durch den Sekundärdruck beeinflusst wird
- Stabiles Funktionsverhalten
- Feinfühligke Druckeinstellung
- Sitzvorgesteuert

Beschreibung

Die Druckfolgeventile der Typenreihe DVP_-3D-... sind sitzvorgesteuerte Einschraubventile mit Gewinde M24×1,5 der NG 10. Sie sind nach dem Schieberkolben-Prinzip konstruiert. Die Leckage zum Federraum wird extern durch den Anschluss Z entlastet. Der Anschluss B kann somit ohne Beeinflussung des Einstellwertes druckbelastet werden. Um über den gesamten Druckbereich eine gute Druckeinstellung zu erhalten, ist der Gesamtdruckbereich in verschiedene Druckstufen unterteilt. Eine Druckstufe entspricht einer bestimmten Feder für einen damit maximal einstellbaren Betriebsdruck. Die

Druckeinstellung erfolgt mittels Verstellspindel. Alle Aussenteile der Einschraubventile sind Zink-Nickel beschichtet, wodurch sie sich auch bei extremen äusseren Bedingungen einsetzen lassen. Eingesetzt werden diese Ventile vorwiegend in mobilen und stationären Anwendungen, zur Begrenzung eines Systemdruckes. Dank dem externen Öl Ablauf, kann der Verbraucheranschluss ohne Beeinflussung des Einstellwertes druckbelastet werden. Für die Selbstmontage ist das Kapitel zugehörige Datenblätter zu beachten.

Sinnbild

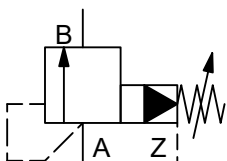

Technische Daten

Allgemeine Kenngrößen	Bezeichnung, Wert, Einheit
Funktionsgruppe	Druckventil
Funktion	Druckfolgeventil
Bauform	Einschraubventil
Ansteuerung	mechanisch einstellbar
Merkmal	vorgesteuert, Schieberkolbenausführung
Baugröße	NG 10
Gewindegröße	M24×1,5
Einbaulage	beliebig
Masse	0,23 kg
Bohrungsform nach Werksstandard	Für Bohrungsform DD
Anzugsdrehmoment Stahl	65 Nm
Anzugsdrehmoment Aluminium	50 Nm
Anzugsdrehmoment-Toleranz	± 10 %
Minimale Umgebungstemperatur	- 30 °C
Maximale Umgebungstemperatur	+ 80 °C
Oberflächenschutz	Alle Aussenteile mit Zink-Nickel-Beschichtung nach DIN EN ISO 19598
Dichtungsmaterial	siehe Bestellangaben
Dichtsatz Bestellnummer	NBR: DS-216-N / FKM: DS-216-V

Hydraulische Kenngrößen	Bezeichnung, Wert, Einheit
Maximaler Betriebsdruck	350 bar
Maximaler Volumenstrom	140 l/min
Volumenstromrichtung	siehe Sinnbild
Druckflüssigkeit	Mineralöl HL und HLP nach DIN 51 524; weitere Druckflüssigkeiten auf Anfrage!
Minimale Druckflüssigkeitstemperatur	- 30 °C
Maximale Druckflüssigkeitstemperatur	+ 80 °C
Viskositätsbereich	10 ... 650 mm ² /s (cSt)
Empfohlener Viskositätsbereich	15 ... 250 mm ² /s (cSt)
Maximal zul. Verschmutzungsgrad der Druckflüssigkeit (Reinheitsklasse nach ISO 4406:1999)	Klasse 20/18/15
Steuerölverbrauch	0,15...6 l/min
Minimaler Einstelldruck	10 bar
Maximaler Einstelldruck	350 bar
Einstelldruckbereich	Druckstufenbereich L: 1 Umdr. = ca. 13 bar Druckstufenbereich M: 1 Umdr. = ca. 38 bar Druckstufenbereich N: 1 Umdr. = ca. 65 bar

Kennlinien

gemessen mit Ölviskosität 33,0 mm²/s (cSt)

$\Delta p = f(Q)$ Druckverlust-Volumenstrom

Δp [bar (psi)]

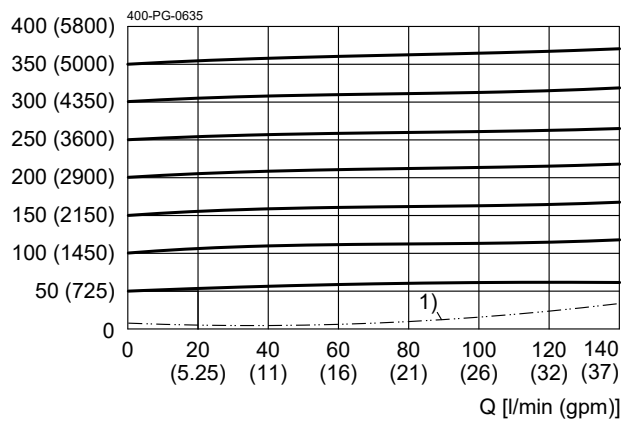

Druckeinstellung Typ N / pressure range type N
 $p_N = 350$ bar (5000 psi)
 1) Einsatzgrenze / Application limit

$\Delta p = f(Q)$ Druckverlust-Volumenstrom

Δp [bar (psi)]

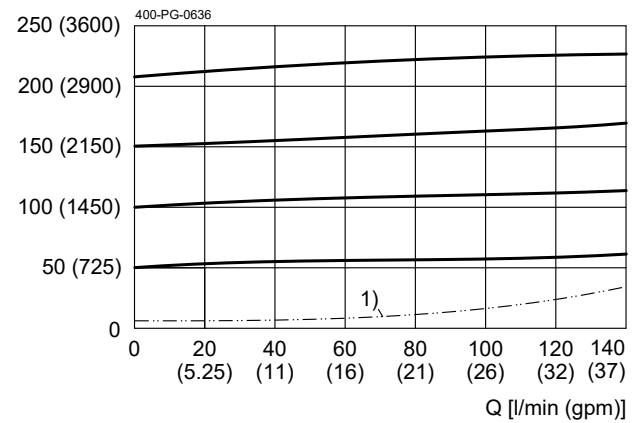

Druckeinstellung Typ M / pressure range type M
 $p_N = 210$ bar (3000 psi)
 1) Einsatzgrenze / Application limit

$\Delta p = f(Q)$ Druckverlust-Volumenstrom

Δp [bar (psi)]

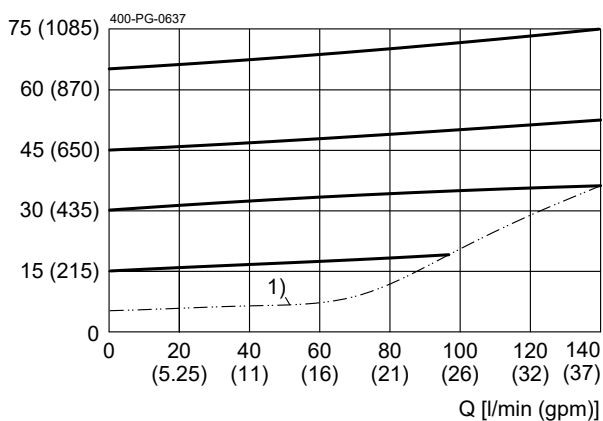

Druckeinstellung Typ L / pressure range type L
 $p_N = 65$ bar (940 psi)
 1) Einsatzgrenze / Application limit

$QL = f(p; \Delta p)$ Leckvolumenstrom

QL [cm³/min]

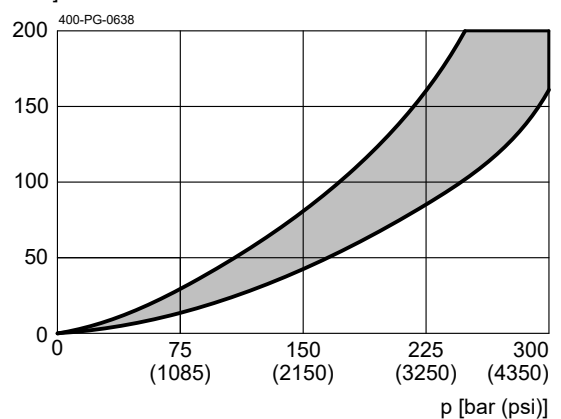

Vorgesteuert geschlossen/
 pilot-controlled closed

Abmessungen, Schnittbild

Beispiel für die Masseinheit:
Exampel for the dimensional units:
 0.79 = 0.79 mm millimeter
 (.031) = 0.031" inch

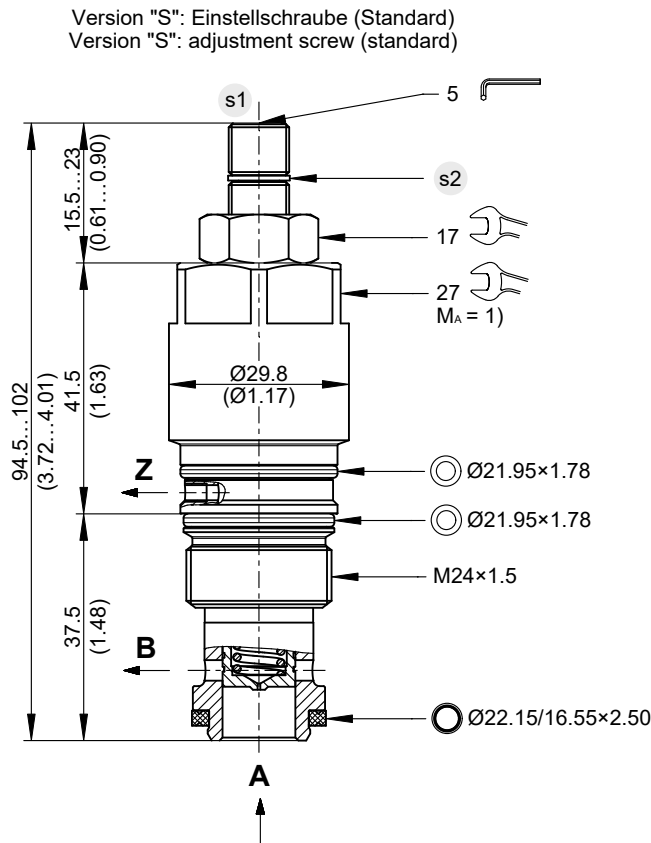

Version "H": Einstellschraube mit Handrad
 Version "H": adjustment screw with handknob

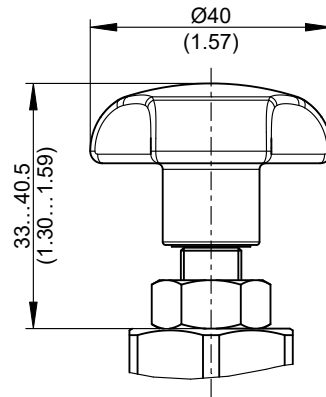

Einstellschraube mit Sicherungskappe
 adjustment screw with tamper-proof cap

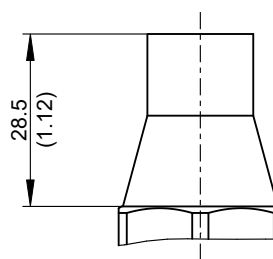

Montagehinweise



ACHTUNG!

Wartungsarbeiten dürfen nur durch Fachpersonal mit mechanischen Kenntnissen ausgeführt werden. Grundsätzlich dürfen nur die Dichtungselemente ersetzt oder kontrolliert werden. Bei Dichtungswechsel ist darauf zu achten, dass die Dichtungen gut eingeeölt oder eingefettet montiert werden.



HINWEIS!

Der gewünschte Druck wird mittels Verstell-schraube (s1) eingestellt. Nach der Einstellung ist die Verstell-schraube (s1) mit der Konter-mutter zu arretieren.



HINWEIS!

1) Beim Montieren der Einschraubventile ist das Anzugsdrehmoment zu beachten. Der Wert ist im Kapitel "Technische Daten" ersicht-lich.



HINWEIS!

Die Dichtungselemente sind nicht einzeln erhältlich. Im Kapitel "Technische Daten" ist die Dichtsatz Bestellnummer ersichtlich.

Bestellangaben

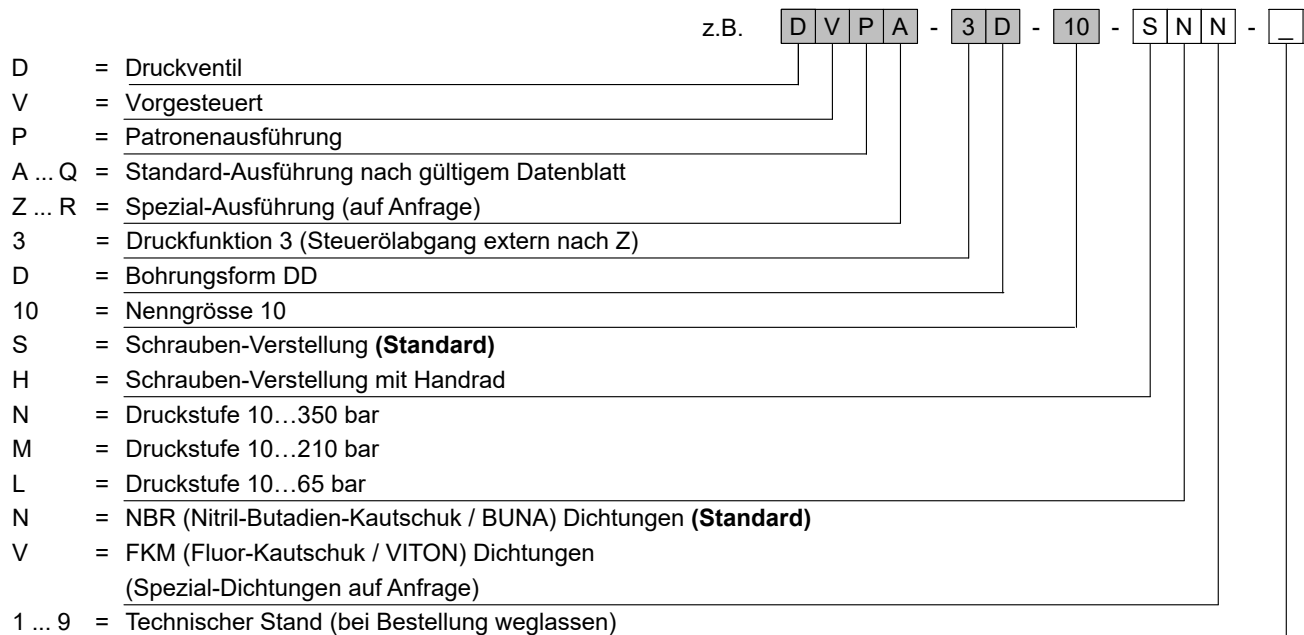

HINWEIS!

Sicherungskappe (Plombierung) für Einstellschraube ist bei Bedarf, separat im Klartext zu bestellen.

Zugehörige Datenblätter

Referenz	Beschreibung
400-P-040011	Form- & Stufenwerkzeuge
400-P-060121	Bohrungsform DD
400-P-740112	Gewindeanschlusskörper DDY-12